

ITEM 19428



BEAT-MAGNUM

GPA SUPER TZ-X CHASSIS



Для сборки вам понадобятся:



Мотор Тамия типа 130.



Кусачки для пластика.



Две батареи типа AA/R6/UM3.



+ Малая крестовая отвёртка.



Модельный нож.

1

Номера цветов цинки Тамия.

- TS-17 Gloss Aluminum (Глянцевый алюминиевый супер металлик).
- X-7 Red (Красная).
- X-8 Lemon Yellow (Лимонно-желтая).
- X-11 Chrome Silver (Серебряный металлик).
- X-18 Semi Gloss Black (Полуглянцевая чёрная).

Labels in diagram: X-18, D4, TS-17, D1, D2, TS-17.

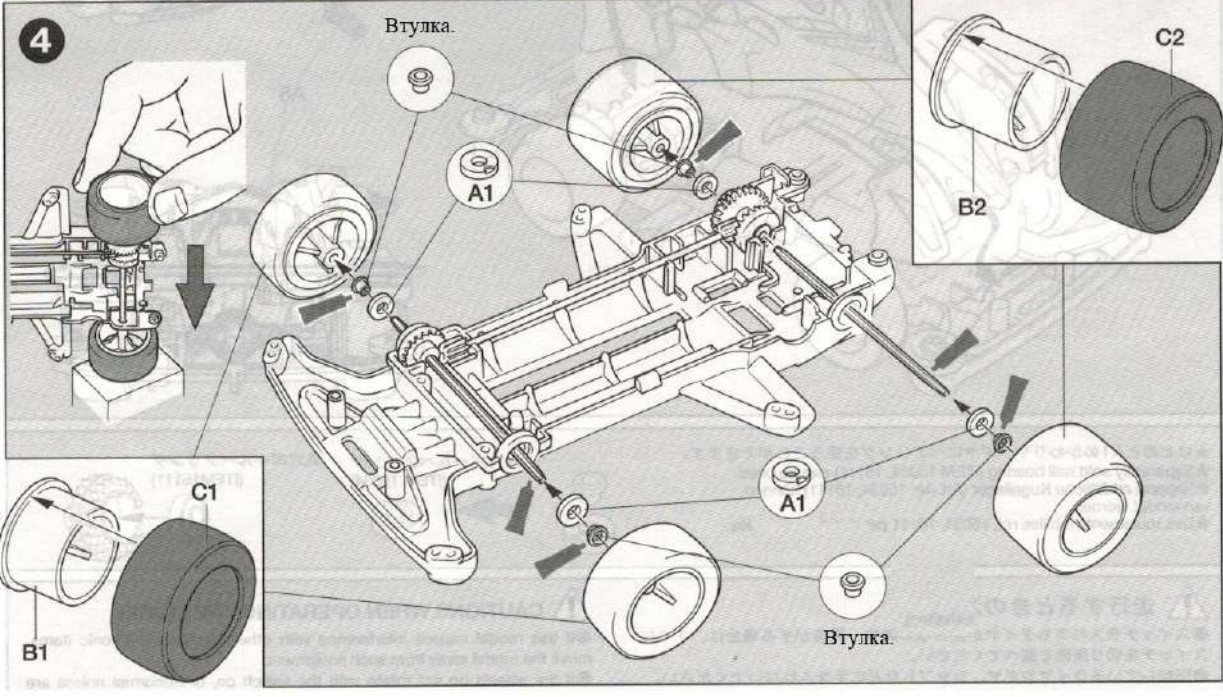
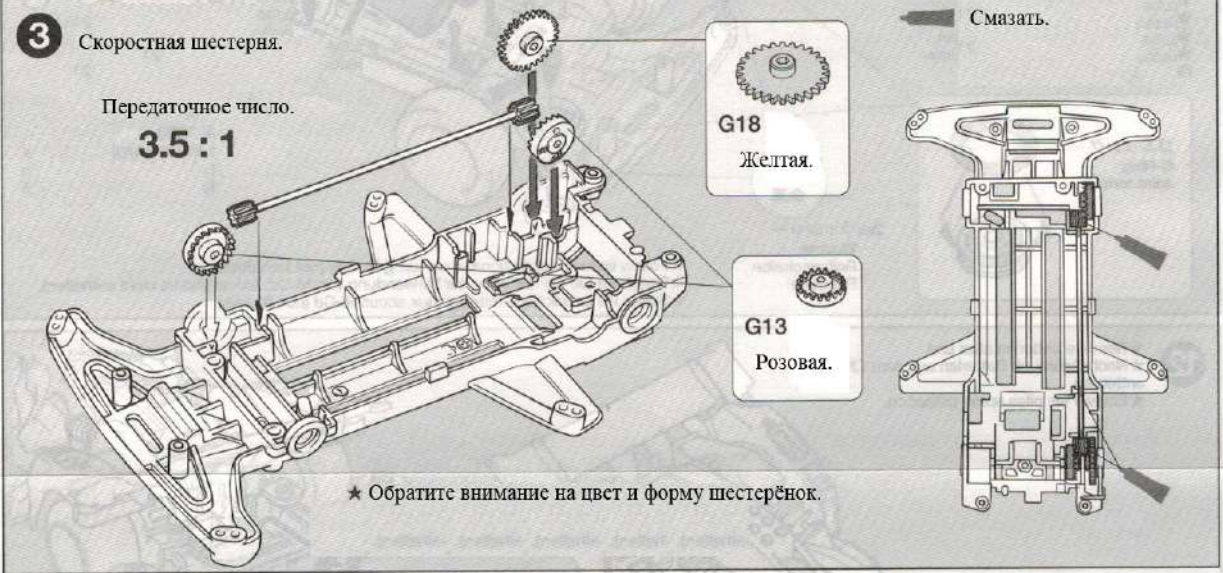
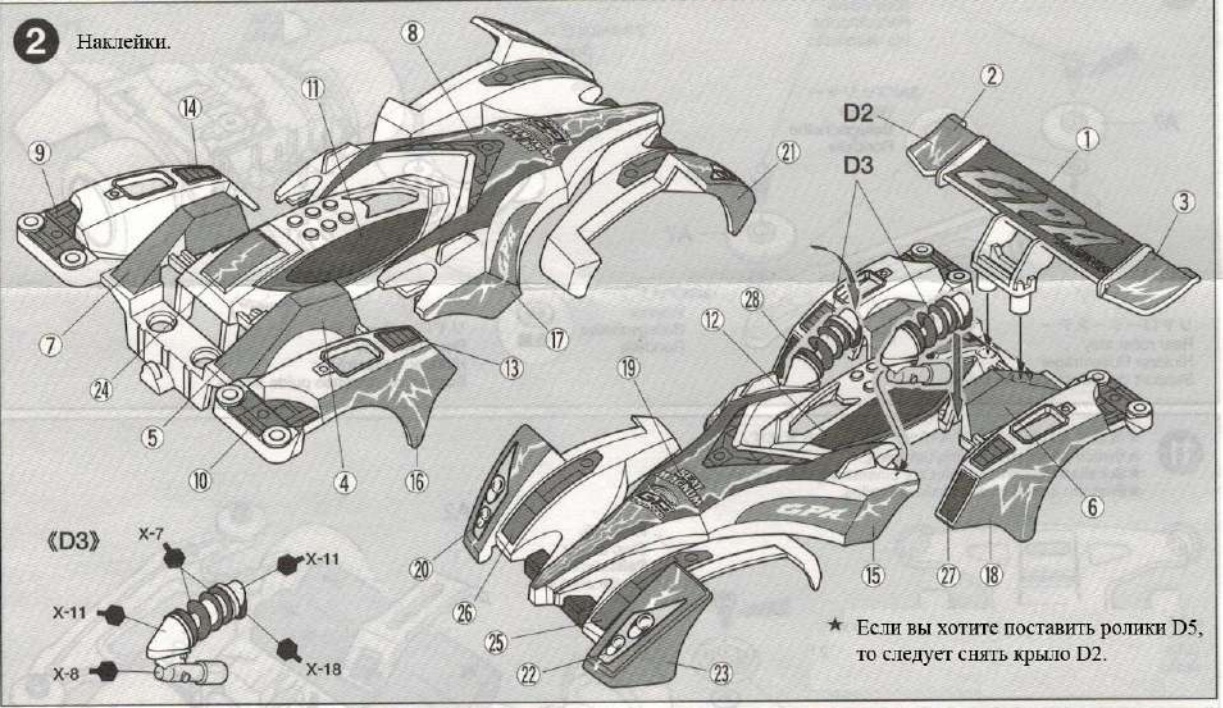

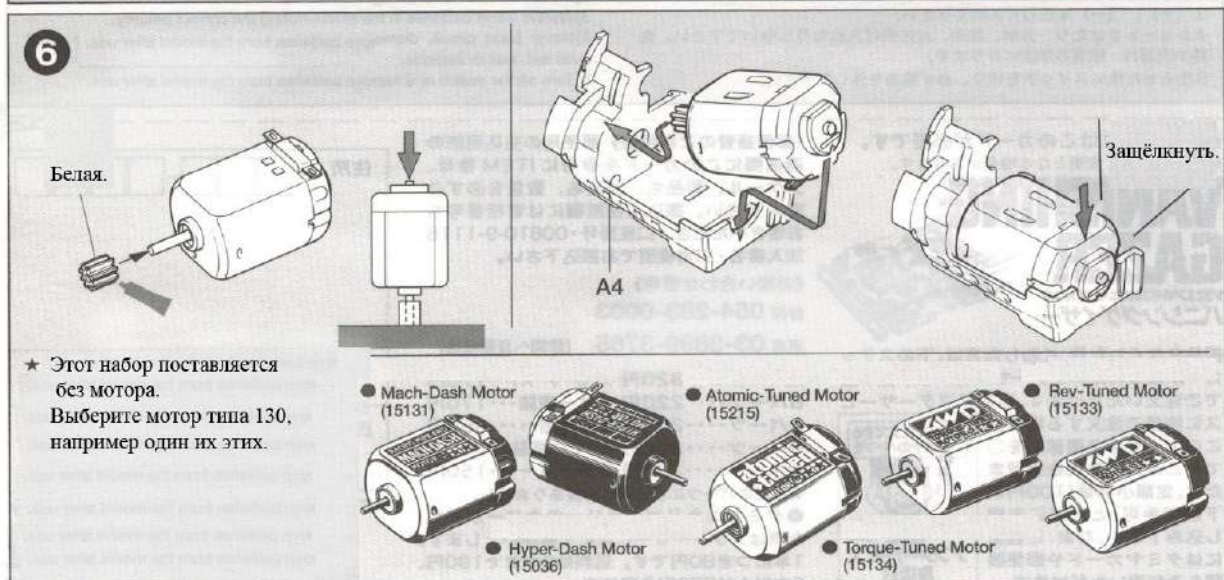
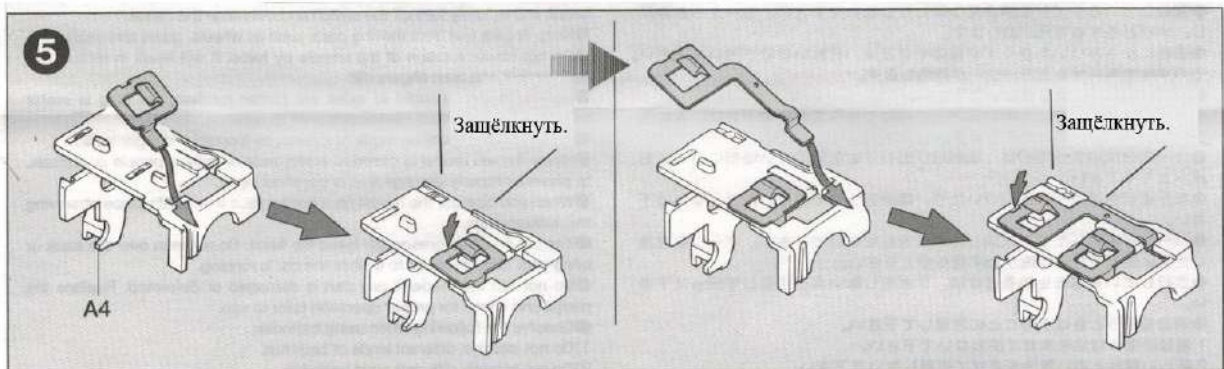

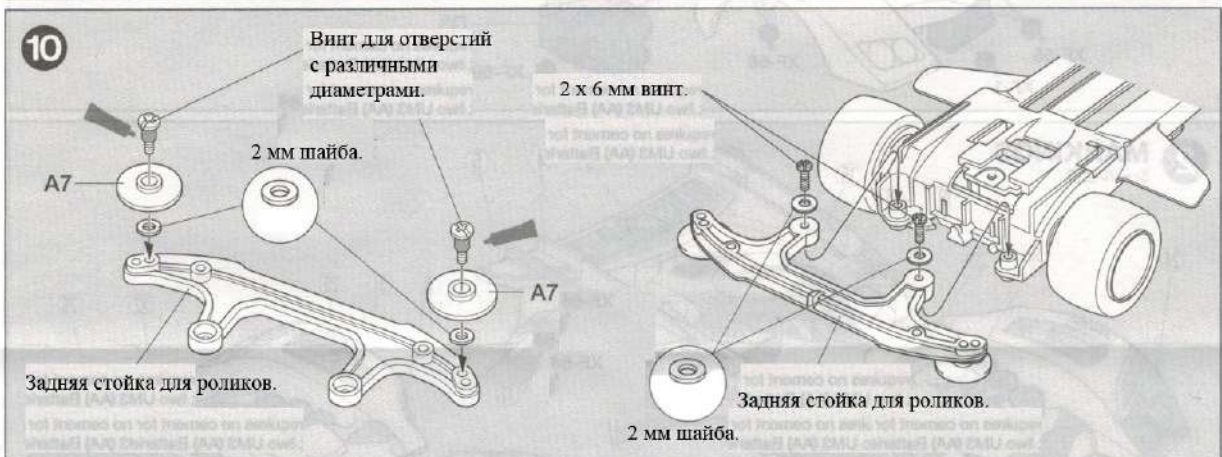
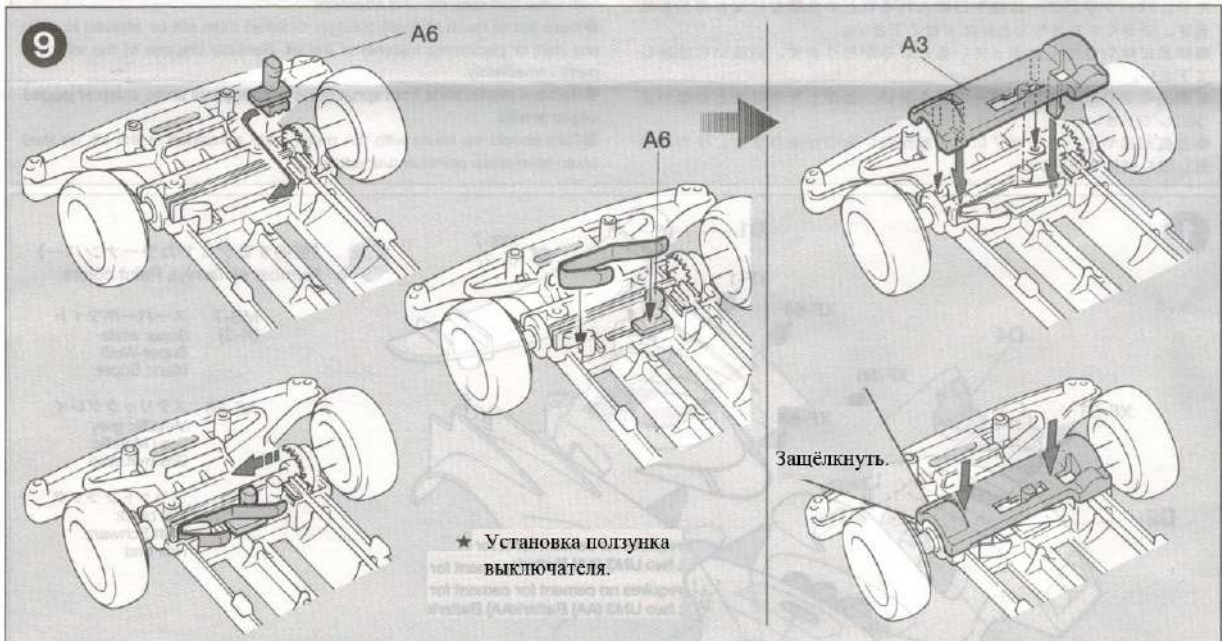
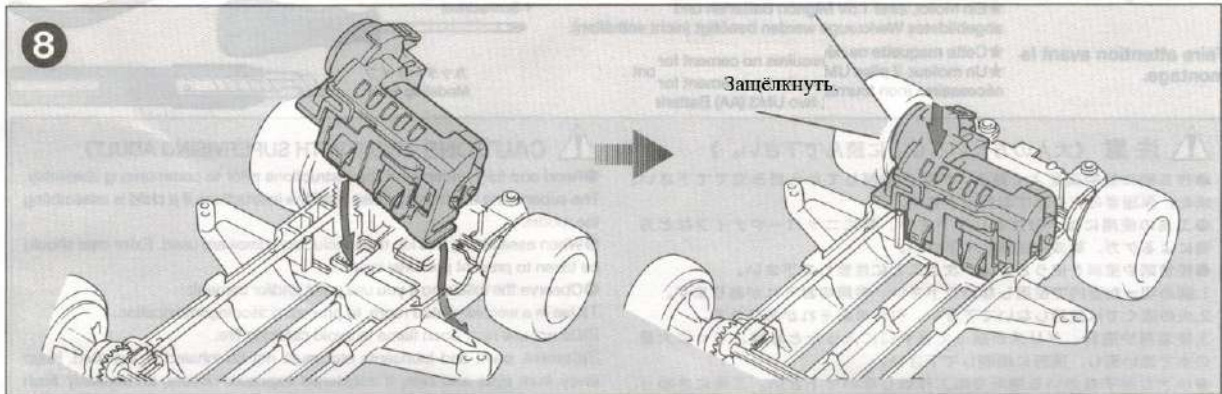

11

★ Перед установкой батарей убедитесь что выключатель находится в положении выключено (OFF).

У выключателя 2 положения:
Выключено (OFF) и Включено (ON).

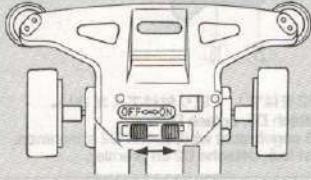

Надеть
на ролик
кольцо.



2 мм шайба.

Винт для отверстий
с различными
диаметрами.

A2

Батарея типа AA/R6/UM3.

12

★ Вытащите батареи после
использования машинки.

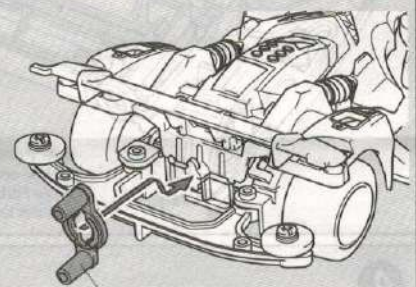
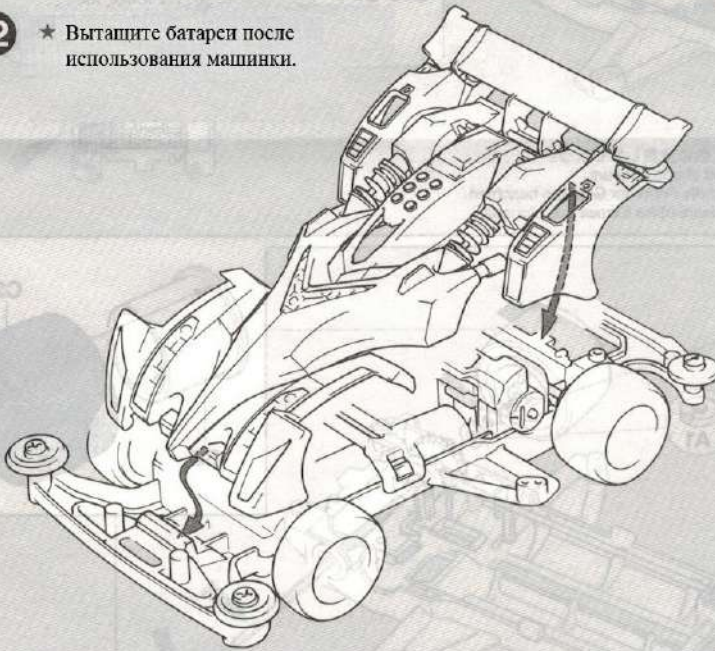

A8

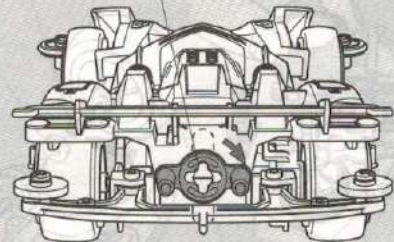

★ Возможно заменить втулки
на подшипники из опциональных наборов
которые покупаются отдельно.

Набор подшипников 15287.



Подшипник 15111.

